



UŽIVATELSKÝ MANUÁL – CZ
IN 20113 Veslovací trenažer inSPORTline Thenar





OBSAH

BEZPEČNOSTNÍ POKYNY.....	3
SLOŽENÍ	4
KONZOLE.....	15
NÁKRES.....	16
SEZNAM ČÁSTÍ	17
SPRÁVNÉ CVIČENÍ	18
ÚDRŽBA.....	18
SKLADOVÁNÍ.....	19
DŮLEŽITÁ UPOZORNĚNÍ	19
OCHRANA ŽIVOTNÍHO PROSTŘEDÍ	19
ZÁRUČNÍ PODMÍNKY, REKLAMACE	19

BEZPEČNOSTNÍ POKYNY

- Manuál si přečtete pozorně ještě před prvním použitím a uschovejte si ho pro budoucí potřebu.
- Dodržujte veškerá varování a doporučení včetně předepsaného postupu montáže. Výrobek používejte pouze k určenému účelu.
- Montáž musí odpovídat uvedenému postupu. Informujte všechny další uživatele o zásadách bezpečnosti.
- Výrobek držte dále od dětí a domácích zvířat. Nenechávejte je bez dozoru ani blízko zařízení. Pouze dospělá osoba smí trenažér sestavovat a používat.
- Před zahájením cvičení se poradte s lékařem. Je to obzvláště nutné, pokud máte zdravotní komplikace nebo proděláváte léčbu, ovlivňující činnost srdce, krevní tlak nebo hladinu cholesterolu.
- Věnujte pozornost signálům svého těla. Pokud pocítíte bolest nebo jiné komplikace (pnutí na hrudi, nepravidelný tep, dušnost nebo nevolnost), okamžitě ukončete cvičení. Nesprávné cvičení může vyústit ve vážné zdravotní komplikace nebo ve zranění.
- Výrobek umístěte pouze na rovný, čistý a suchý povrch a dodržte bezpečnostní odstup od jiných objektů min 0,6 m. Pro ochranu podlahové krytiny můžete použít podložku.
- Vezměte si vhodné sportovní oblečení včetně sportovní obuvi. Neberte si příliš volný oděv.
- Výrobek nepoužívejte venku.
- Před každým použitím zkontrolujte případné poškození nebo opotřebení produktu. Pravidelně kontrolujte veškeré šrouby a matice, zda jsou správně dotaženy. V případě potřeby dotáhněte. Nikdy nepoužívejte poškozený nebo opotřebovaný produkt.
- Pokud se objeví ostré hrany, výrobek nepoužívejte.
- Taktéž trenažér nepoužívejte, pokud vydává neobvyklé zvuky.
- Žádný nastavitelný díl nesmí vyčnívat a omezovat pohyb uživatele. Výrobek může současně požívat pouze jedna osoba.
- Trenažér není určen k terapeutickým účelům.
- Během nadzvedávání a přenášení trenažéru buďte zvláště opatrní, abyste si neporanili záda. Použijte pouze doporučený postup a požádejte další dospělou osobu o pomoc.
- Neprovádějte neschválenou modifikaci výrobku. V případě opravy kontaktujte odborný servis.
- **Nosnost:** 150 kg
- **Třída:** HC dle EN 957 pro domácí použití
- **VAROVÁNÍ:** Systém pro monitorování tepové frekvence nemusí být přesný. Přetěžování při tréninku může zavinit vážné zranění nebo smrt. Pokud pocítíte nevolnost, okamžitě ukončete cvičení!

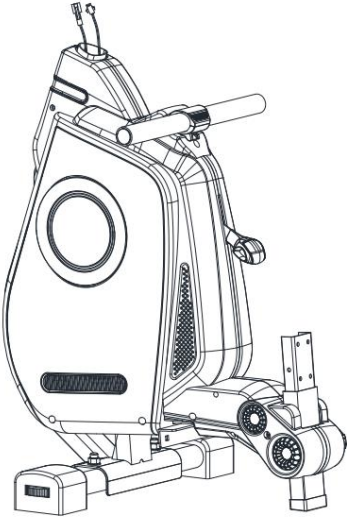
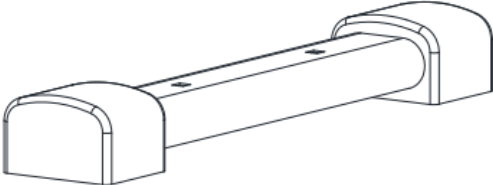
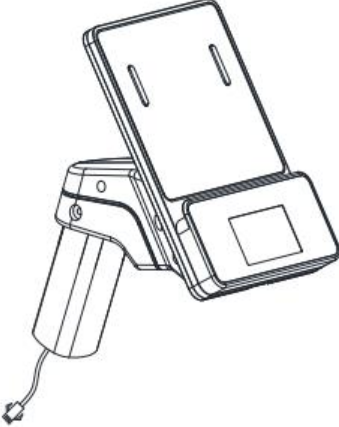

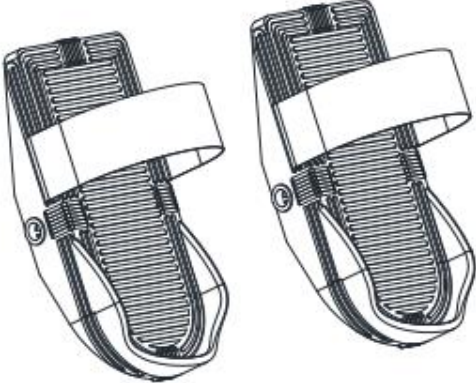

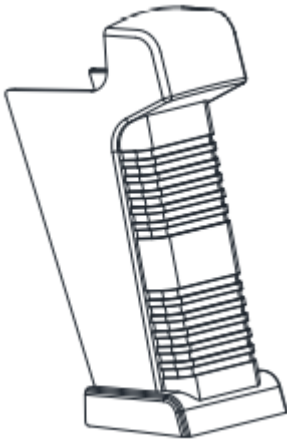
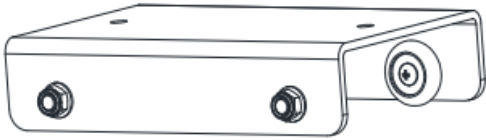
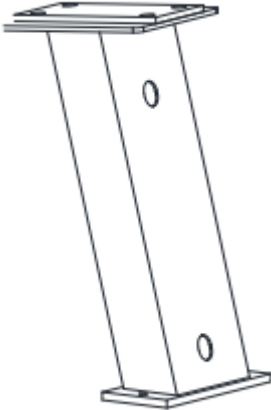
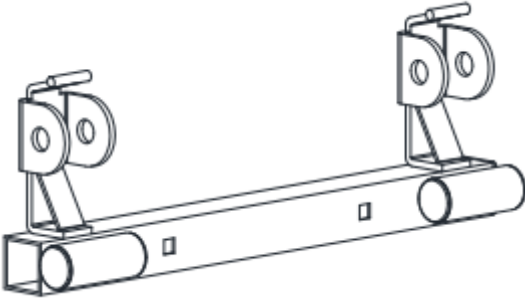





SLOŽENÍ



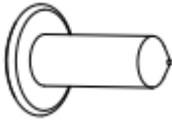



	
<p>Ozn. 1</p>	<p>Ozn. 3</p>
	
<p>Ozn. 9</p>	<p>Ozn. 26</p>
	
<p>Ozn. 11</p>	<p>Ozn. 14 L/R</p>

	
Ozn. 69	Ozn. 35
	
Ozn. 28	Ozn. 17

Ozn.	Název	Ks.
1	Hlavní rám	1
3	Přední nosník	1
9	Konzole	1
26	Pojezdová tyč	1
11	Sedlo	1
14L/R	Pedály L/R	1/1
69	Krytka zadního nosníku	1
35	Držák sedla	1
28	Zadní nosník	1
17	Držák pedálů	1

SPOJOVACÍ MATERIÁL

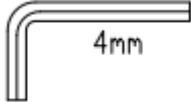
Ozn.	Název	Ks.	Obrázek
2	Šroub	2	
6	Plochá podložka	2	
7	Matice	2	
19	Šroub	2	
15	Šroub	2	
30	Imbusový šroub	2	
34	Matice	2	
22	Gumová podložka	4	
23	Imbusový šroub	5	
24	Imbusový šroub	10	
25	Plochá podložka	12	

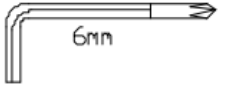
8	Prohnutá podložka	1	
72	Osa pedálu	2	
73	Plochá podložka	6	
74	Imbusový šroub	4	
	Imbusový klíč 4 mm	2	
	Klíč	1	
	Imbusový klíč 6 mm	1	

KROK 1

Připevněte přední nosník (3) k hlavnímu rámu (1) pomocí 2 šroubů (2), 2 podložek (6) a 2 matic (7).

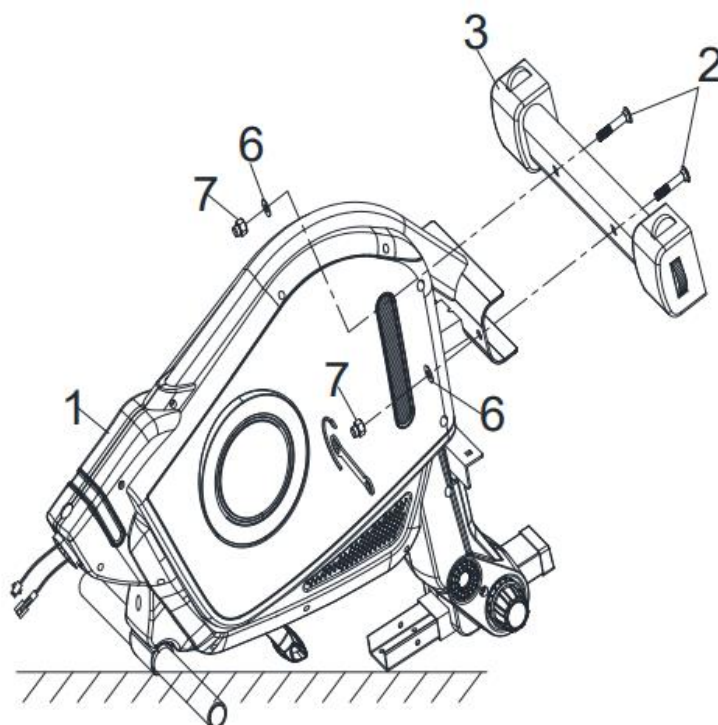

KROK 2

Spojte prostřední kabel konzole ke kabelu senzoru (21). Připevněte držák konzole (29) k hlavnímu rámu (1) pomocí šroubu (23) a podložky (8).

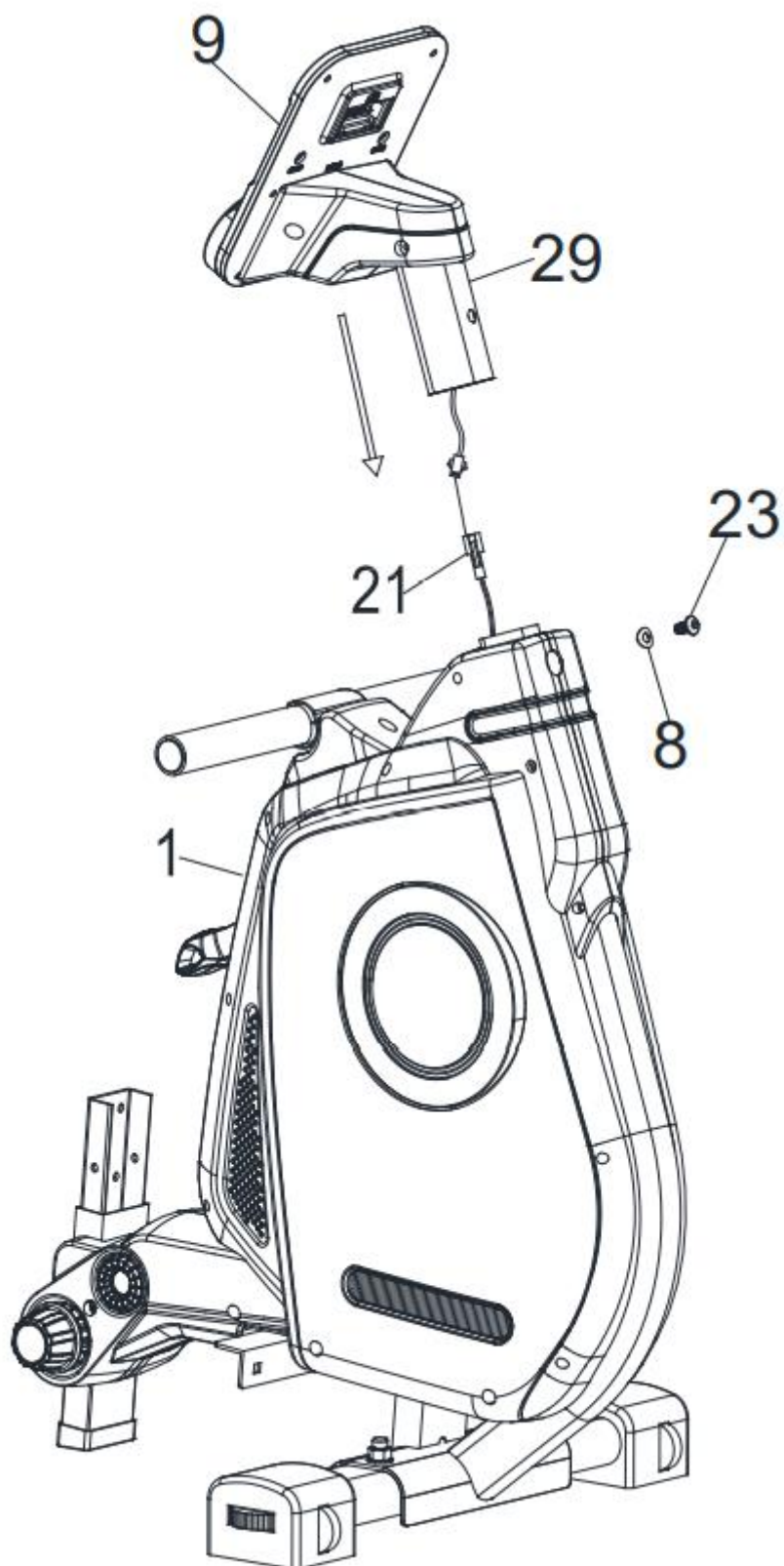

KROK 3

Vytáhněte bezpečnostní pin z hlavního rámu (1). Připevněte pojezdovou tyč (26) pomocí 4 šroubů (24) a 4 podložek (25).

Připevněte sedlo (11) do sedlovky (35) pomocí 2 šroubů (30) a 2 podložek (73)

Připevněte gumové podložky (22) na pojezdovou tyč (26) a zajistěte pomocí 2 šroubů (23).

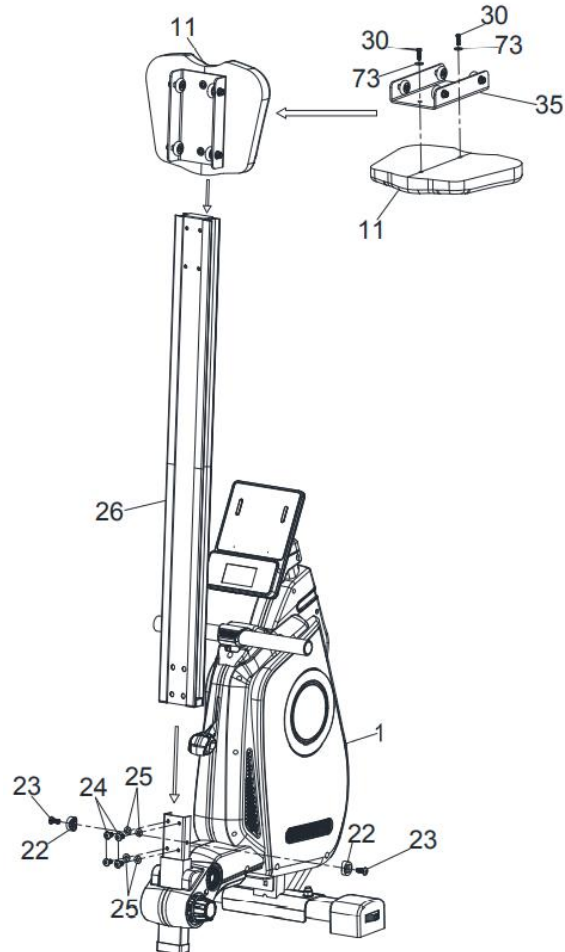

KROK 4

Zajistěte pojezdovou tyč (26) pomocí 2 šroubů (24) a 2 podložek (25).

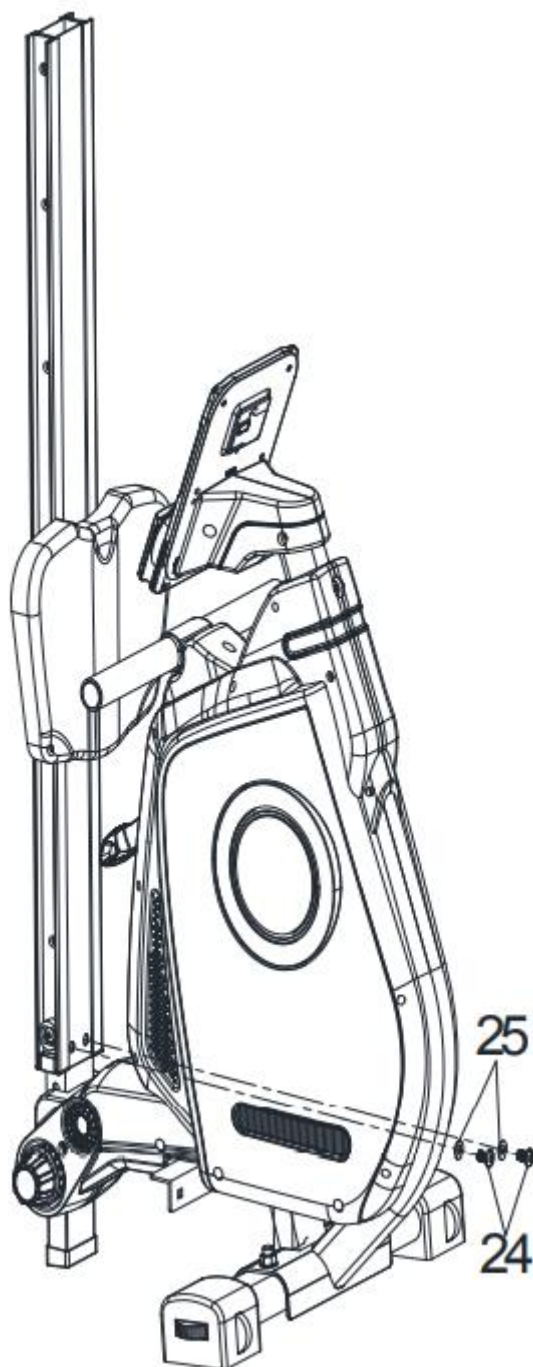

KROK 5

Připevněte 2 gumové podložky (22) na zadní stranu pojezdové tyče (26) pomocí 2 šroubů (23).

Připevněte zadní nosník (28) na zadní stranu pojezdové tyče (26) pomocí 4 šroubů (24) a 2 podložek (25).

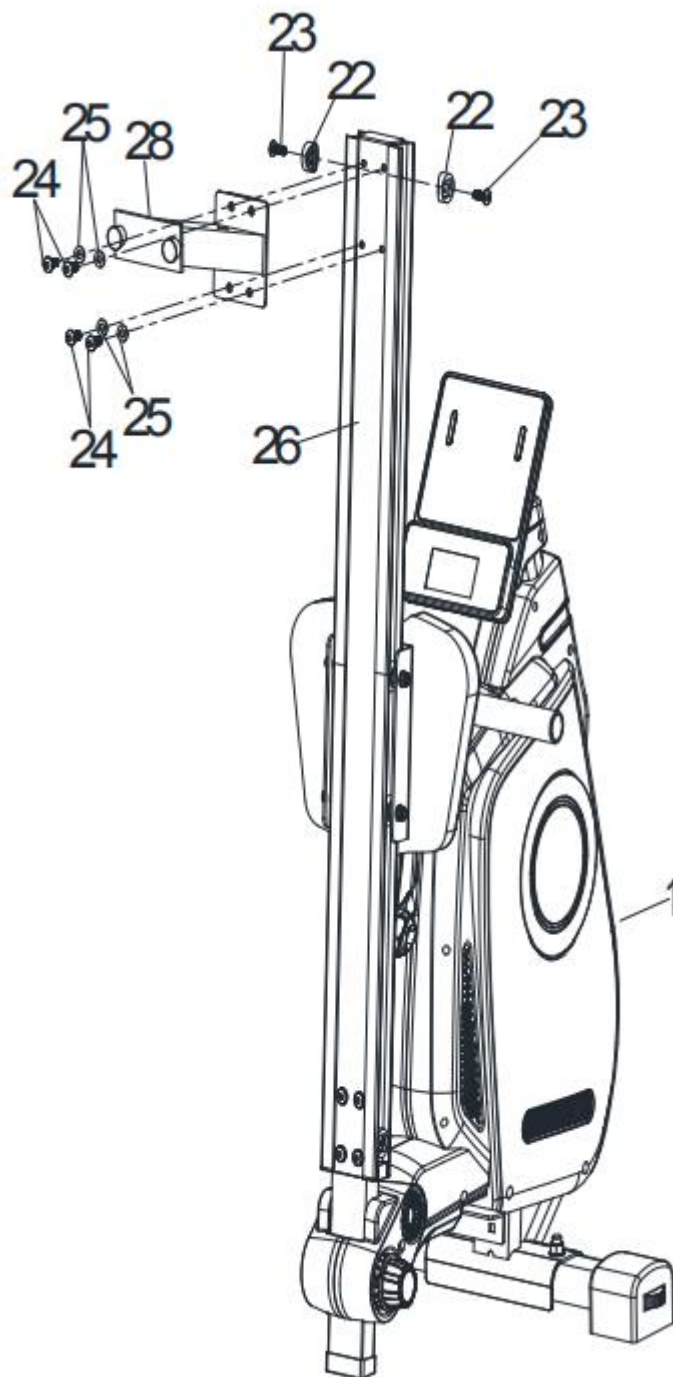

KROK 6

Připevněte kryt (69) na zadní podpěru (28) pomocí 2 šroubů (15).

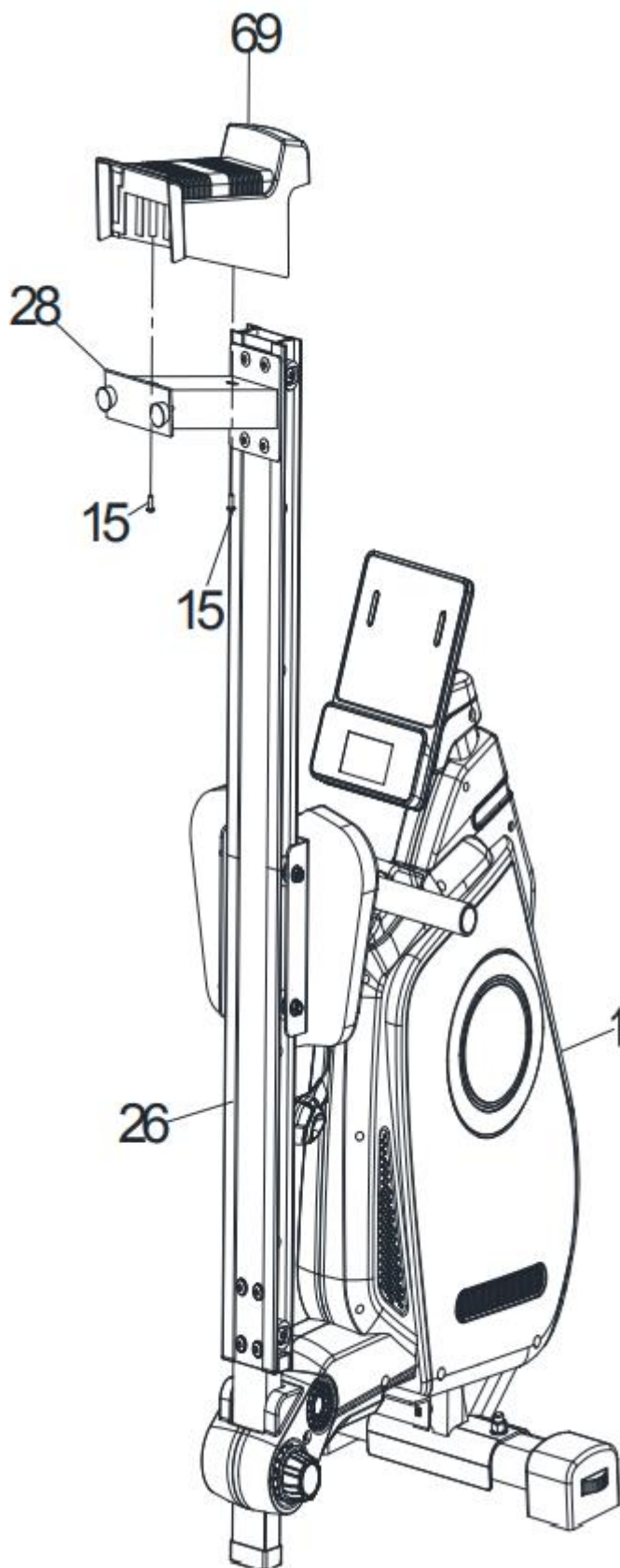

KROK 7

Rozložte pojzdovou tyč (26) a vložte ruční šroub (53).

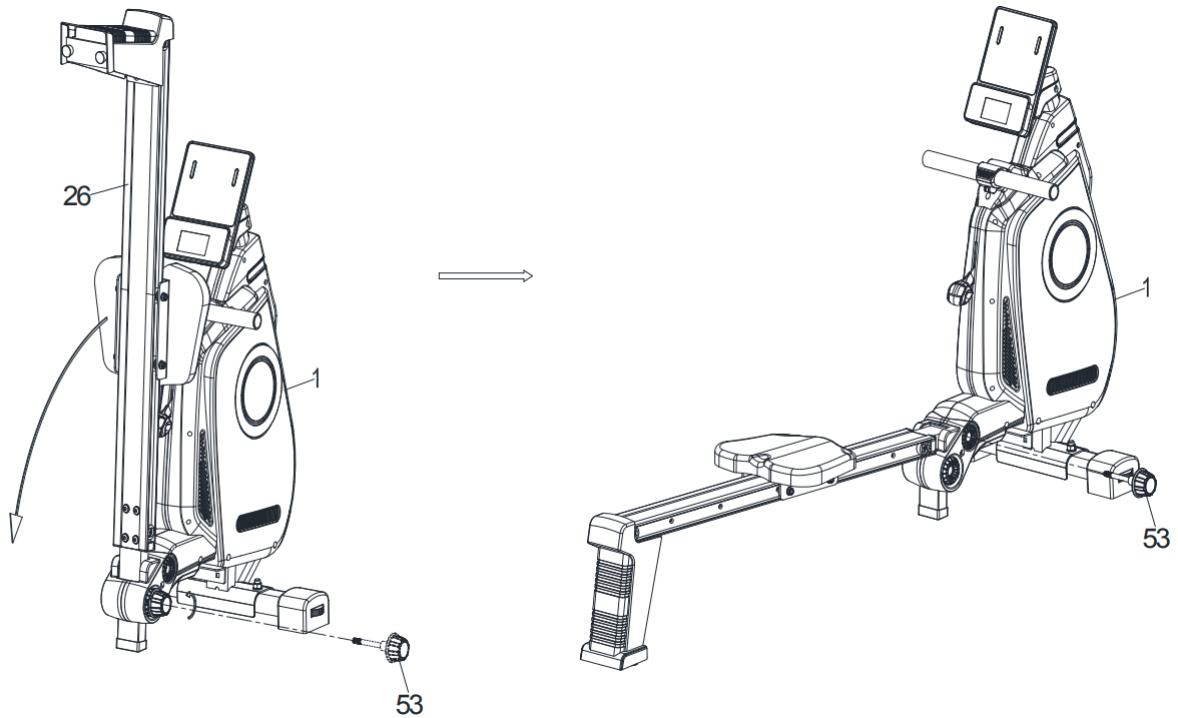

KROK 8

Připevněte levý a pravý pedál (14 L/R) na držák pedálů (17). Zasuňte osy pedálů (72) skrz pedály (14 L/R). Zajistěte pomocí 4 šroubů (74) a 4 podložek (73).

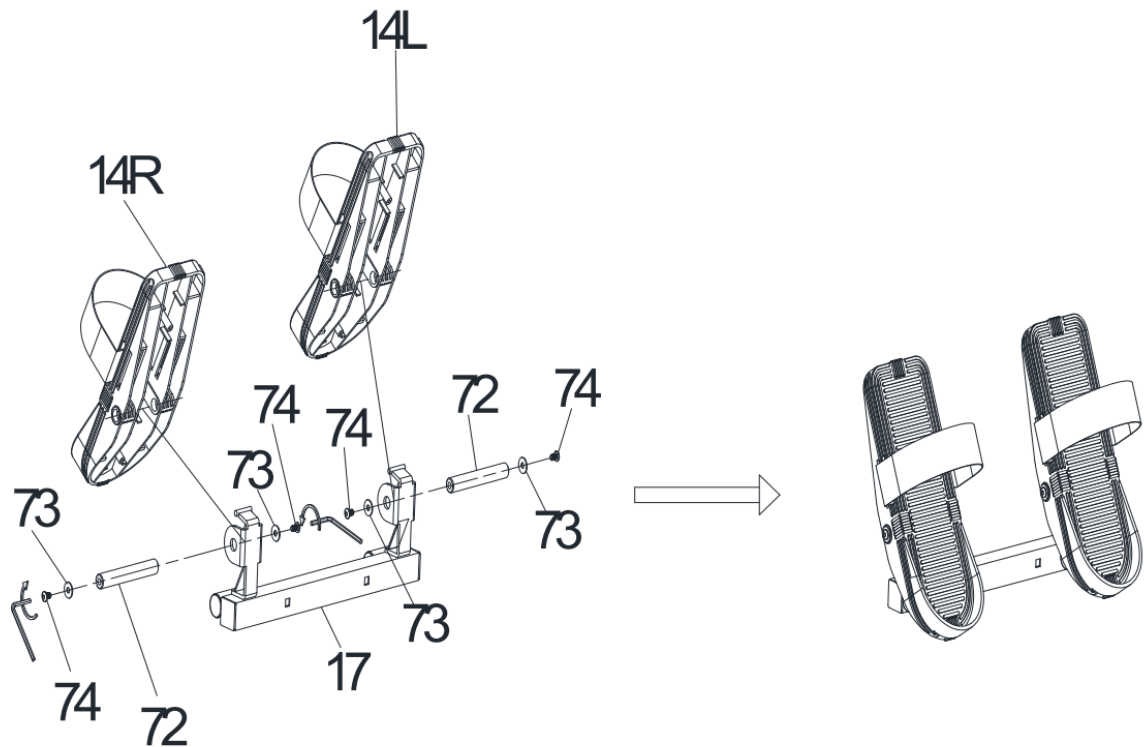

KROK 9

Připevněte podporu pedálů (17) k hlavnímu rámu pomocí 2 šroubů (19), 2 podložek (25) a 2 matic (34).

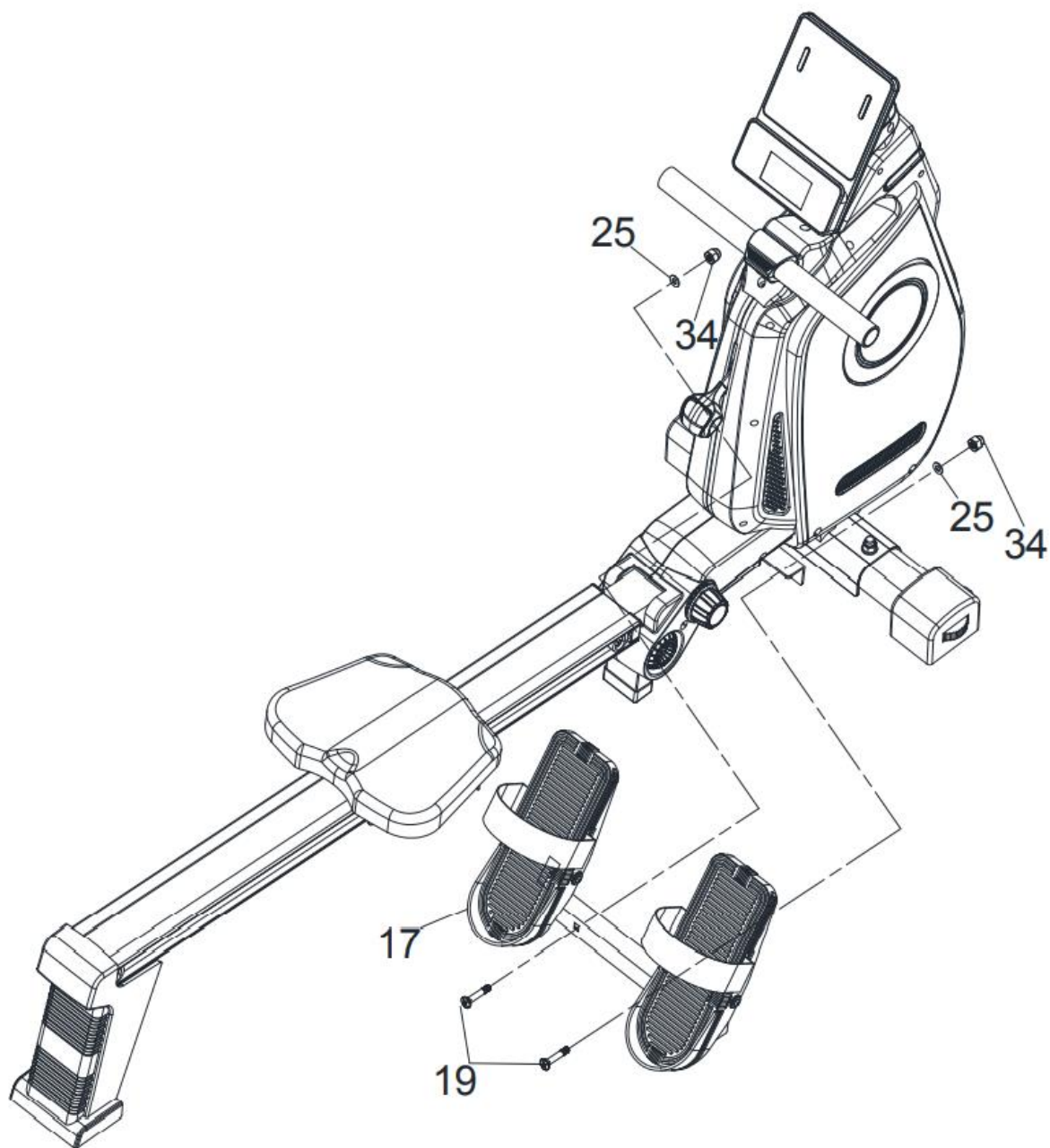

KONZOLE



TLAČÍTKA

MODE	Stiskem potvrdíte výběr.
SET	Nastavte cíl času, počtu opakování, vzdálenosti, kalorií.
RESET	Vynuluje čas, počet opakování, vzdálenost, kalorie.

FUNKCE

SCAN	Opakovaným stisknutím MODE tlačítka vyberte SCAN. Každých 5 sekund se přepne zobrazený údaj: čas, počet opakování, opakování za minutu a kalorie. Funkce bude zobrazená po dobu 6 sekund.
TIME	Zobrazí čas tréninku Opakovaným stisknutím MODE tlačítka vyberte TIME a poté pomocí SET nastavte čas tréninku. Hodnota se bude odpočítávat.
COUNT	Zobrazí se počet opakování během cvičení. Opakovaným stisknutím MODE tlačítka vyberte COUNT a poté pomocí SET nastavte počet opakování. Hodnota se bude odpočítávat.
DISTANCE	Zobrazí se uražená vzdálenost během cvičení. Opakovaným stisknutím MODE tlačítka vyberte DISTANCE a poté pomocí SET nastavte vzdálenost. Hodnota se bude odpočítávat.
CALORIES/MIN (RPM)	Zobrazí se počet opakování za minutu
CALORIES	Zobrazí se spálené kalorie během cvičení. Opakovaným stisknutím MODE tlačítka vyberte CALORIES a poté pomocí SET nastavte spálené kalorie. Hodnota se bude odpočítávat.

ZOBRAZENÍ

FUNKCE	AUTO ZOBRAZENÍ	Každých 6 sekund
	TIME	0:00 – 99:59
	COUNT	0 – 9999
	DISTANCE	0 – 9999
	RPM	0 – 999
	CALORIES	0 – 9999
TYP BATERIE		2x AAA nebo UM4
PROVOZNÍ TEPLOTA		0°C - +40°C
SKLADOVACÍ TEPLOTA		-10°C - +60°C

NÁKRES

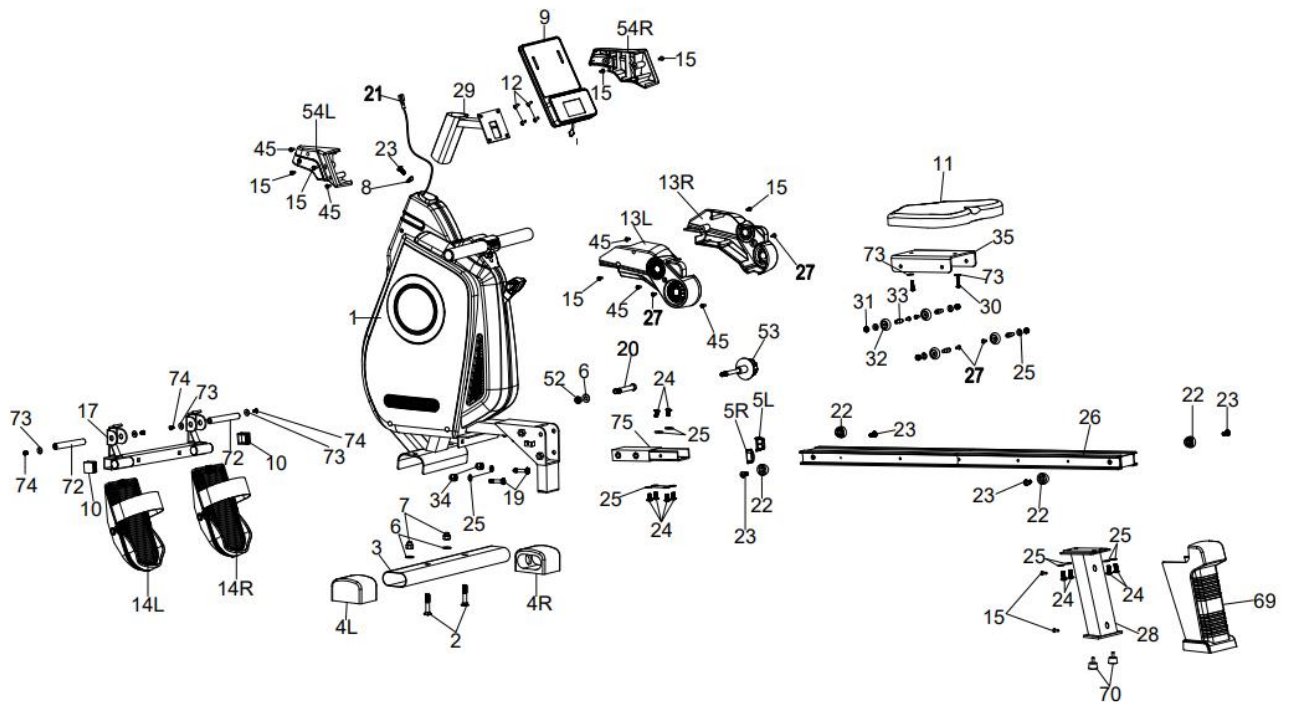
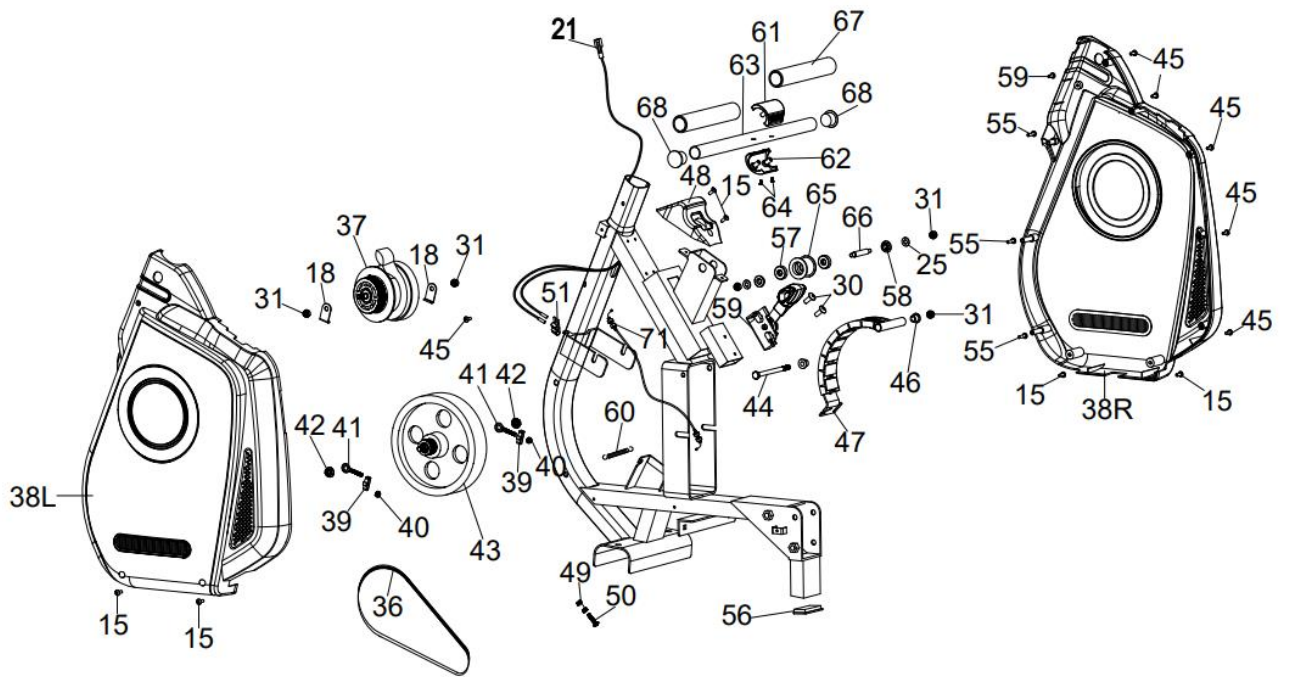

SEZNAM ČÁSTÍ

Ozn.	Název	Ks.	Ozn.	Název	Ks.
1	Hlavní rám	1	33	Osa transportních koleček	4
2	Šroub	2	34	Matice	2
3	Přední nosník	1	35	Sedlovka	1
4/L	Koncovka předního nosníku L	1	36	Řemen	1
4/R	Koncovka předního nosníku R	1	37	Pružinka s lankem	1
5/L	Koncovka pojezdové tyče L	1	38/L	Levý kryt řetězu	1
5/R	Koncovka pojezdové tyče R	1	38/R	Pravý kryt řetězu	1
6	Plochá podložka	3	39	Šroub	2
7	Matice	2	40	Nylonová matice	2
8	Prohnutá podložka	1	41	Šroub	2
9	Konzole	1	42	Matice	2
10	Čtvercová koncovka	2	43	Zátěžové kolo	1
11	Sedlo	1	44	Šroub	1
12	Šroub	4	45	Šroub	11
13/L	Kryt L	1	46	Pouzdro pro magnety	2
13/R	Kryt R	1	47	Sestava magnetů	1
14/L	Levý pedál	1	48	Nárazník pro řídítka	1
14/R	Pravý pedál	1	49	Matice	2
15	Šroub	14	50	Šroub	1
17	Držák pedálů	1	51	Držák senzoru	1
18	Podložka	2	52	Nylonová matice	1
19	Šroub	2	53	Ruční šroub	1
20	Šroub	1	54	Kryt podpůrné tyče	1/1
21	Kabel senzoru	1	55	Šroub	3
22	Gumová podložka	4	56	Koncovka	1
23	Imbusový šroub	5	57	Ložisko	2
24	Imbusový šroub	10	58	Vyomezovací vložka	1
25	Plochá podložka	17	59	Ruční šroub pro změnu zátěže	1
26	Pojezdová tyč	1	60	Pružina	1
27	Šroub	6	61	Horní kryt madel	1
28	Zadní podpěra	1	62	Spodní kryt madel	1
29	Držák konzole	1	63	Madla	1
30	Imbusový šroub	4	64	Šroub	2
31	Nylonová matice	9	65	Plastová kladka	1
32	Transportní kolečka	4	66	Osa kladky	1

68	Koncovka madel	2	67	Pěnový válec	2
69	Koncovka zadní podpěry	1	73	Plochá podložka	6
70	Nastavitelná zarážka	2	74	Imbusový šroub	4
71	Kabel motoru	1	75	Spojovací tyč	1
72	Osa pedálů	2			

SPRÁVNÉ CVIČENÍ

Fáze správného veslování na posílení konkrétních svalů:

1. Tah (cvičení dolních svalových partií): Prohněte kolena a napněte paže. Uchopte držadlo a záda držte rovně (Obr. 01).
2. Posuv (středové svaly): Odrazem nohou zakloňte tělo a paže natáhněte (Obr. 02).
3. Zakončení (horní tělesné svaly): Přimkněte záda a nohy mějte napnuté. Mějte zápěstí rovně a táhněte za držadlo (Obr. 03).
4. Trénink čtyřhlavého stehenního svalu (Obr. 04).
5. Procvičení svalů na pažích (Obr. 05).
6. Procvičení zádových a břišních svalů (Obr. 06).



Obr. 01



Obr. 02



Obr. 03



Obr. 04



Obr. 05



Obr. 06

ÚDRŽBA

- Čištění: použijte měkký hadřík a jemný prostředek na očištění výrobku.
- Na plastové díly nepoužívejte abraziva nebo rozpouštědla.
- Po každém použití setřete pot.
- Počítač chraňte před vlhkostí, aby nedošlo k poškození elektroniky.
- Zařízení i počítač chraňte před přímým sluncem.
- Kontrolujte všechny šrouby a správné utažení pedálů alespoň jednou týdně. Pokud třeba, dotáhněte.
- Skladujte na suchém a čistém místě mimo dosah dětí.

SKLADOVÁNÍ

Uchovávejte veslovací trenažer v čistém a suchém prostředí. Ujistěte se, že hlavní vypínač je vypnutý a že stroj není zapojen do elektřiny.

DŮLEŽITÁ UPOZORNĚNÍ

- Tento přístroj odpovídá standardním bezpečnostním předpisům a je vhodný pouze pro domácí využití. Jakékoliv jiné používání je zakázáno a může být pro uživatele nebezpečné. Za jakoukoli újmu způsobenou nesprávným a zakázaným zacházením se strojem nejsme zodpovědní.
- Předtím, než začnete s tréninkem na veslovacím trenažeru, poraďte se se svým lékařem. Lékař by měl posoudit, zda jste fyzicky způsobilí stroj používat a jakou námahu jste schopný podstoupit. Nesprávné cvičení nebo přepínání organismu může uškodit Vašemu zdraví.
- Pečlivě si přečtěte následující rady a pokyny ke cvičení. Pokud pocítíte během cvičení bolest, nevolnost, špatně se Vám dýchá nebo máte nějaké jiné zdravotní potíže, ihned cvičení ukončete. Pokud bolest přetrvává, okamžitě navštivte lékaře.
- Tento veslovací trenažer není vhodný jako profesionální nebo lékařská pomůcka. Také jej nelze využít k léčebným účelům.
- Snímač tepové frekvence není lékařským přístrojem. Podává pouze orientační informace o Vaší průměrné tepové frekvenci a jakákoliv navrhovaná tepová frekvence není medicínsky závazná. Snímané data nemusí být s ohledem na nekontrolovatelné lidské a okolní faktory vždy přesné.

OCHRANA ŽIVOTNÍHO PROSTŘEDÍ

Po uplynutí životnosti produktu nebo v případě, že by další oprava již byla ekonomicky nevýhodná, se výrobku zbavte v souladu s místními předpisy a šetrně k životnímu prostředí. Výrobek odnese na nejbližší sběrné místo k tomu určené.

Předpisovou likvidací pomůžete zachovat cenné přírodní zdroje a napomůžete prevenci negativních dopadů na životní prostředí, případně na lidské zdraví. Pokud si nejste jisti, konzultujte věc s místně příslušnými odpovědnými orgány, aby nedošlo k porušení předpisů a následné sankci.

Baterie nevhazujte mezi běžný odpad, ale odevzdejte je na místa určená pro recyklaci.

ZÁRUČNÍ PODMÍNKY, REKLAMACE

Všeobecná ustanovení a vymezení pojmů

Tyto záruční podmínky a reklamační řád upravují podmínky a rozsah záruky poskytované prodávajícím na zboží dodávané kupujícím, jakož i postup při vyřizování reklamačních nároků uplatněných kupujícím na dodané zboží. Záruční podmínky a reklamační řád se řídí příslušnými ustanoveními zákona č. 89/2012 Sb., občanský zákoník a zákona č. 634/1992 Sb., o ochraně spotřebitele, ve znění pozdějších předpisů, a to i ve věcech těmito záručními podmínkami a reklamačním řádem nezmiňovaných.

Prodávajícím je společnost SEVEN SPORT s.r.o. se sídlem Bořivojova 35/878, 13000 Praha, IČ: 26847264, zapsaná v obchodním rejstříku, vedeném Krajským soudem v Praze oddíl C, vložka 116888.

Vzhledem k platné právní úpravě se rozlišuje kupující, který je spotřebitelem a kupující, který spotřebitelem není.

„Kupující spotřebitel“ nebo jen „spotřebitel“ je osoba, která při uzavírání a plnění smlouvy nejedná v rámci své obchodní nebo jiné podnikatelské činnosti.

„Kupující, který není „spotřebitel“, je podnikatel, který nakupuje výrobky či užívá služby za účelem svého podnikání s těmito výrobky nebo službami. Tento kupující se řídí rámcovou kupní smlouvou a obchodními podmínkami v rozsahu, které se ho týkají.

Tyto záruční podmínky a reklamační řád jsou nedílnou součástí každé kupní smlouvy uzavřené mezi prodávajícím a kupujícím. Záruční podmínky a reklamační řád jsou platné a závazné, pokud v kupní smlouvě či v dodatku v této smlouvě či jiné písemné dohodě nebude stranami dohodnuto jinak.

Záruční podmínky

Záruční doba

Prodávající poskytuje kupujícímu záruku za jakost zboží v délce 24 měsíců, pokud ze záručního listu, faktury ke zboží, dodacího listu, příp. jiného dokladu ke zboží nevyplývá odlišná délka záruční doby poskytovaná prodávajícím. Zákonná délka záruky poskytovaná spotřebiteli není tímto dotčena.

Zárukou za jakost přejímá prodávající závazek, že dodané zboží bude po určitou dobu způsobilé pro použití k obvyklému, příp. smluvenému účelu a že si zachová obvyklé, příp. smluvené vlastnosti.

Záruční podmínky se nevztahují na závady vzniklé (pokud lze aplikovat na zakoupený produkt):

- zaviněním uživatele tj. poškození výrobku neodbornou repasí, nesprávnou montáží, nedostatečným zasunutím sedlové tyče do rámu, nedostatečným utáhnutím pedálů v klikách a klik ke středové ose
- nesprávnou údržbou
- mechanickým poškozením
- opotřebením dílů při běžném používání (např. gumové a plastové části, pohyblivé mechanismy, kloubové spoje, opotřebením brzdových destiček/špalků, řetězu, pláštěů, kazety/vícekolečka atd.)
- neodvratnou událostí, živelnou pohromou
- neodbornými zásahy
- nesprávným zacházením, či nevhodným umístěním, vlivem nízké nebo vysoké teploty, působením vody, neúměrným tlakem a nárazy, úmyslně pozměněným designem, tvarem nebo rozměry

Reklamační řád

Postup při reklamaci vady zboží

Kupující je povinen zboží, dodané prodávajícím prohlédnout co nejdříve po přechodu nebezpečí škody na zboží, resp. po jeho dodání. Prohlídku musí kupující provést tak, aby zjistil všechny vady, které je možné při přiměřené odborné prohlídce zjistit.

Při reklamaci zboží je kupující povinen na žádost prodávajícího prokázat nákup a oprávněnost reklamace fakturou nebo dodacím listem s uvedeným výrobním (sériovým) číslem, případně týmiž doklady bez sériového čísla. Neprokáže-li kupující oprávněnost reklamace těmito doklady, má prodávající právo reklamaci odmítnout.

Pokud kupující oznámí závadu, na kterou se nevztahuje záruka (např. nebyly splněny podmínky záruky, závada byla nahlášena omylem apod.), je prodávající oprávněn požadovat plnou úhradu nákladů, které vznikly v souvislosti s odstraňováním závady takto oznámené kupujícím. Kalkulace servisního zásahu bude v tomto případě vycházet z platného ceníku pracovních výkonů a nákladů na opravu.

Pokud prodávající zjistí (testováním), že reklamovaný výrobek není vadný, považuje se reklamační za neoprávněnou. Prodávající si vyhrazuje právo požadovat úhradu nákladu, které vznikly v souvislosti s neoprávněnou reklamací.

V případě, že kupující reklamuje vady zboží, na které se vztahuje záruka podle platných záručních podmínek prodávajícího, provede prodávající odstranění vady formou opravy, případně výměny vadného dílu nebo zařízení za bezvadné. Prodávající je se souhlasem kupujícího oprávněn dodat výměnou za vadné zboží jiné zboží plně funkčně kompatibilní, ale minimálně stejných nebo lepších

technických parametrů. Volba ohledně způsobu vyřízení reklamace dle tohoto odstavce náleží prodávajícímu.

Prodávající vyřídí reklamaci nejpozději do 30 dnů od doručení vadného zboží, pokud nebude dohodnuta lhůta delší. Za den vyřízení se považuje den, kdy bylo opravené nebo vyměněné zboží předáno kupujícímu. Není-li prodávající s ohledem na charakter vady schopen vyřídít reklamaci v uvedené lhůtě, dohodne s kupujícím náhradní řešení. Pokud k takové dohodě nedojde, je prodávající povinen poskytnout kupujícímu finanční náhradu formou dobropisu.

CZ
SEVEN SPORT s.r.o.

Sídlo: Strakonická 1151/2c, Praha 5, 150 00, ČR
Centrála: Dělnická 957, Vítkov, 749 01
Reklamace a servis: Čermenská 486, Vítkov 749 01

IČO: 26847264
DIČ: CZ26847264

Tel: +420 556 300 970
Mail: eshop@insportline.cz
reklamace@insportline.cz
servis@insportline.cz

Web: www.inSPORTline.cz

SK
inSPORTline s.r.o.

Centrála, reklamácie, servis: Električná 6471, Trenčín 911 01, SK

IČO: 36311723
DIČ: SK2020177082

Tel.: +421(0)326 526 701
Mail: objednavky@insportline.cz
reklamacie@insportline.cz
servis@insportline.cz

Web: www.inSPORTline.sk

Datum prodeje:

Razítko a podpis prodejce: